

5. СИСТЕМА СМАЗКИ ДВИГАТЕЛЯ J2.9L DIESEL CRDI (WGT)

ОБЩЕЕ УСТРОЙСТВО СИСТЕМЫ СМАЗКИ

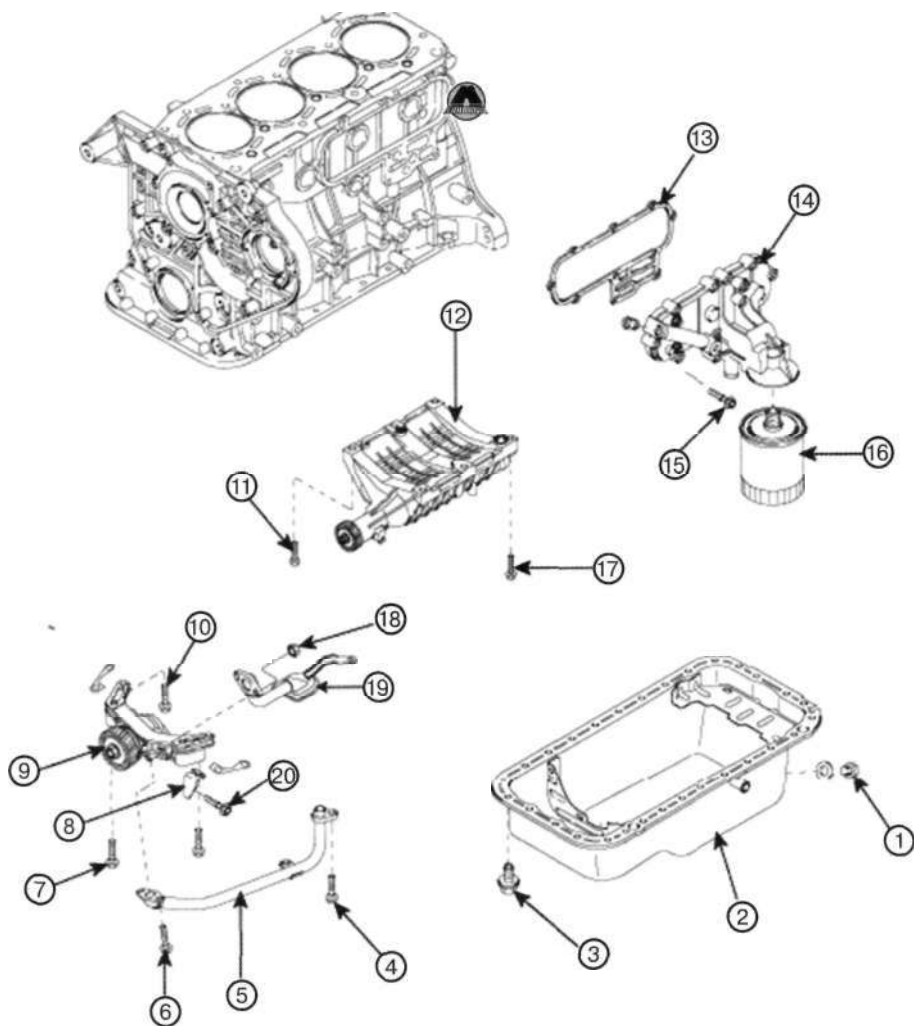

1. Пробка поддона картера 2. Поддон картера 3. Крепежный болт 4. Крепежный болт 5. Масляная трубка 6. Крепежный болт 7. Крепежный болт 8. Держатель 9. Насос системы смазки в сборе 10. Крепежный болт 11. Крепежный болт 12. Корпус механизма уравнивания 13. Прокладка 14. Масляный радиатор в сборе 15. Крепежный болт 16. Масляный фильтр 17. Крепежный болт 18. Крепежная гайка 19. Маслоприемник