

## СИСТЕМА ОХЛАЖДЕНИЯ ДВИГАТЕЛЯ

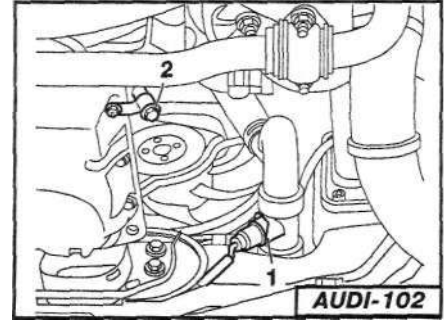
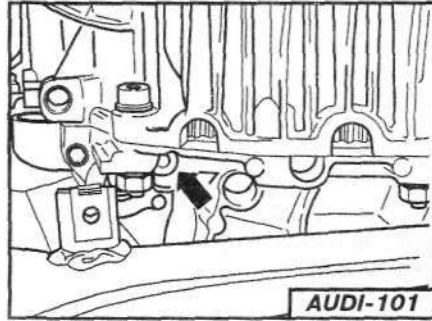
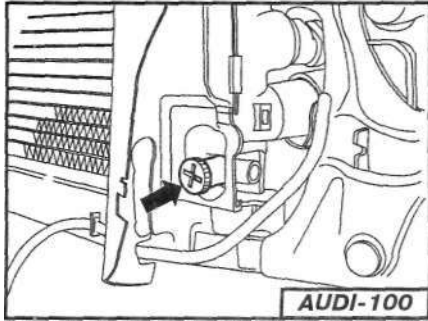
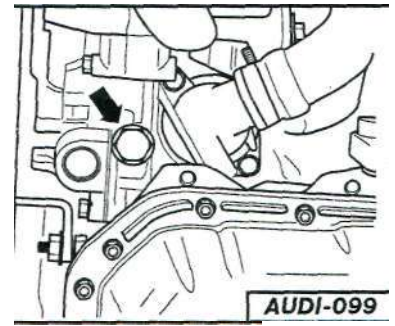
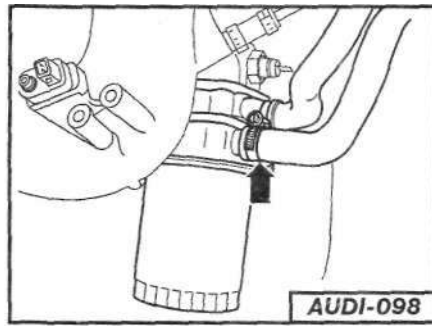
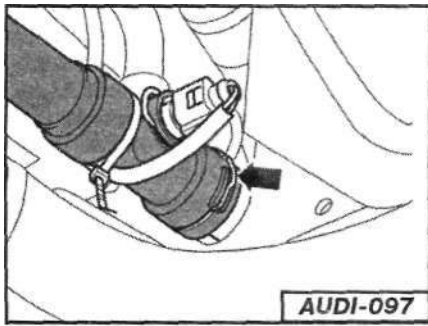

**Бензиновые двигатели:** Снимите с радиатора нижний шланг. Для этого на присоединительном штуцере стяните вбок зажим (см. стрелку на рис. AUDI-097), затем снимите шланг. Соберите охлаждающую жидкость.

- **Двигатель 1,8 л/125 л.с.:** Дополнительно снимите шланг системы охлаждения внизу на теплообменнике (масляном радиаторе), для чего развинтите и полностью отодвиньте хомут (см. стрелку на рис. AUDI-098). Масляный радиатор находится на фланце масляного фильтра. Полностью слейте охлаждающую жидкость.
- **Двигатель 1,8 л/150 л.с.:** Вывинтите пробку сливного отверстия на насосе системы охлаждения (см. стрелку на рис. AUDI-099) и соберите жидкость.

### Двигатель TDI 1,9 л

- Монетой или отверткой с широким лезвием откройте пробку сливного отверстия (см. стрелку на рис. AUDI-100) на радиаторе. Соберите жидкость.
- Слейте охлаждающую жидкость из двигателя. Для этого демонтируйте термостат, см. соответствующий раздел.

### 6-цилиндровый бензиновый двигатель 2,4/2,8 л

- Ключом для винтов с внутренним шестигранником на блоке цилиндров выверните пробку сливного отверстия (см. стрелку на рис. AUDI-101). Пробка находится внизу, с левой стороны, в районе фланца двигатель/коробка передач. Полностью слейте жидкость.

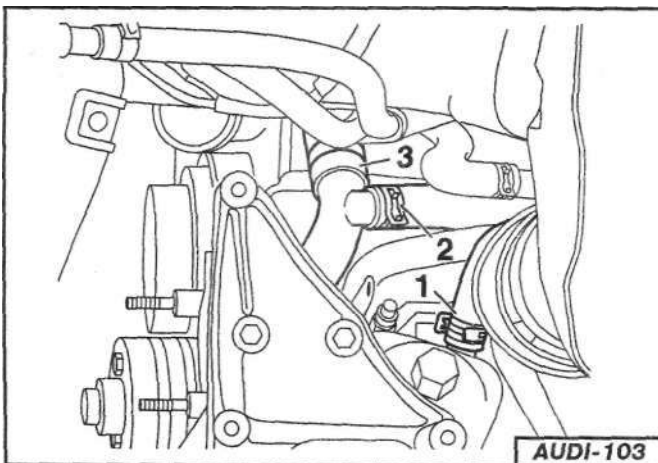

### Двигатель TDI 2,5 л

- Справа внизу снимите шланг с термовыключателя, для чего стяните вбок зажим - 1 - (см. рис. AUDI-102). Соберите жидкость.
- Слейте охлаждающую жидкость из двигателя. Для этого вывинтите пробку сливного отверстия - 2 -.
- С левой стороны двигателя снимите шланг системы охлаждения с масляного радиатора, для чего щипцами, например, HAZET 798-5, разожмите и полностью сдвиньте зажим - 1 - (см. рис. AUDI-103).

**Указание:** Шланги -2- и -3- снимать не нужно.

## ЗАЛИВКА ОХЛАЖДАЮЩЕЙ ЖИДКОСТИ

- Приготовьте смесь, состоящую из 50% воды и 50% концентрата VW/AUDI «G12 A8D».

**0 Бензиновый двигатель:** Присоедините к радиатору нижний шланг и закрепите его зажимом.

- **Двигатель TDI 1,9л:** На радиаторе слегка (моментзатяжки примерно 10 Нм) затяните пробку сливного отверстия. Установите термостат, см. соответствующий раздел.

- **Двигатель 1,8 л/125 л.с., 6-цилиндровый V-образный двигатель TDI 2,5 л:** Присоедините шланг к масляному радиатору и закрепите его хомутом.

**6-цилиндровый V-образный двигатель TDI 2,5 л:** Справа внизу на шланге системы охлаждения закрепите термовыключатель и закрепите его зажимом - 1 -. Затяните пробку сливного отверстия - 2 -, см. рис. AUDI-102.

**Двигатель 1,8 л/150 л.с.:** На насосе системы охлаждения вывинтите пробку сливного отверстия с новым уплотнением, момент затяжки 30 Нм.

**6-цилиндровый V-образный бензиновый двигатель 2,4/2,8 л:** На блоке цилиндров вывинтите пробку сливного отверстия с новым уплотнением, момент затяжки 20 Нм.

- Установите нижний кожух моторного отделения, см. соответствующий раздел в главе «Двигатель».
- Опустите автомобиль, включите зажигание. Регулятор кондиционера или отопителя установите в положение «Тепло».
- Выключите зажигание.

**Двигатель 1,8л:** Демонтируйте решетку воздухозаборного отверстия, см. соответствующий раздел в главе «Электрическое оборудование».